

POS-NR.	BENENNUNG	BESCHREIBUNG	MENGE	ABAS NR.
1	NSB271K	Doppelkontaktelement	1	13270
2	19961-Jahn 42x20	Etikett aus Vinyl-Folie gelb	1	19961
3	19924-LEB-0608-PW	LEB-0608-PW Lasernetikett (NS2)	6	19924

 <b>Spohn &amp; Burkhardt</b> <small>Elektrotechnische Fabrik Blaubeuren</small>  <b>Spohn &amp; Burkhardt GmbH &amp; Co. KG</b> Mauergasse 5 · 89143 Blaubeuren/Germany Tel.: +49 7344 171-0 info@spobu.de Fax: +49 7344 171-99 www.spobu.de	<b>Rev</b>			Zeichnung Nr. <b>EPACK51911</b>  Beschreibung: <b>Ersatzteilpaket Doppelkontaktelement</b> mit magnetischer Blasung für Joystick VNS2	Oberfl.beh. roh Nach.beh. Farbe Farbstruktur	Spobu-ABAS-Nr. <b>51911</b>	DIN A4 Maßstab <b>1:1</b> Blatt / von <b>1 / 2</b>
		Datum	Name				
	Erstellt	12.12.2016	G.Hock				
	Geprüft	18.08.2020	T.Frankenhauser				
	Freigeg.	25.09.2020	A.Mangold				
Gedruckt	25.09.2020						
Allgemeintoleranzen nach DIN ISO 2768 - m	Ausdruck kann veraltet sein	Gewicht	2,76 kg				
DIN 6 T1 - Proj.methode 1 	Schutzvermerk ISO 16016 beachten	Material	Material <nicht festgelegt>				
		Halbzeug					



Ersatzteilpaket Doppelkontaktelement mit magnetischer Blasung für Joystick VNS2  
Spare parts pack double contact element for DC for Joystick VNS2

Artikel Nr. / Ident No. : 51911

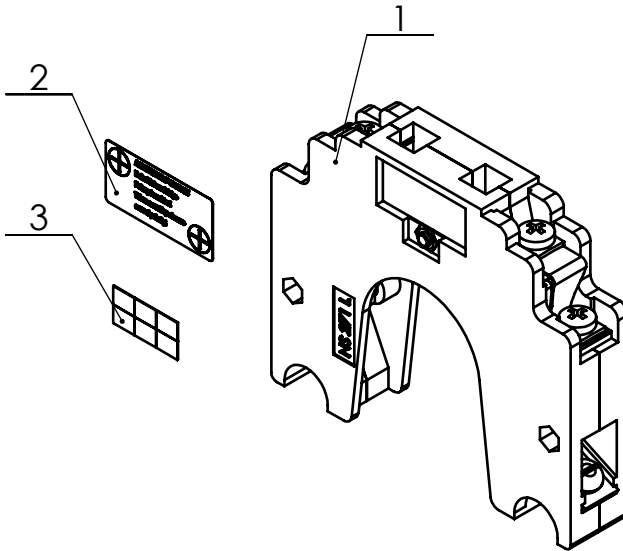

Pos. Nr. Item No.	Typenschlüssel Type code	Bezeichnung	Description	Menge Qty.
1	NSB271K	Doppelkontaktelement NS2 KTB mit magnetischer Blasung	Double contact element	1
2	19961-Jahn 42x20	Etikett aus Vinyl-Folie gelb	Label Vinyl-foil	1
3	19924-LEB-0608-PW	LEB-0608-PW Laseretikett (NS2)	Laser label	6