

POS-NR.	BENENNUNG	BESCHREIBUNG	MENGE	ABAS NR.
1	VCS042AK-37°	Anschlagkulisse 37°	1	13246

 <b>Spohn &amp; Burkhardt</b> <small>Elektrotechnische Fabrik Blaubeuren</small>  <b>Spohn &amp; Burkhardt GmbH &amp; Co. KG</b> Mauergasse 5 - 89143 Blaubeuren/Germany Tel.: +49 7344 171-0 info@spobu.de Fax: +49 7344 171-99 www.spobu.de	<b>Rev</b>				
		Datum	Name	Zeichnung Nr. <b>EPACK51896</b>	
	Erstellt	07.12.2016	G.Hock	Beschreibung: <b>Anschlagkulisse 37° für VCS0</b>	
	Geprüft	03.04.2017	R.Steeb		
	Freigeg.	04.04.2017	G.Hock		
Gedruckt	04.04.2017				
			Oberfl.beh.		
Allgemeintoleranzen nach DIN ISO 2768 - m	Ausdruck kann veraltet sein	Gewicht	0.71 kg	Nach.beh.	
DIN 6 T1 - Proj.methode 1	Schutzvermerk ISO 16016 beachten	Material	Material <nicht festgelegt>	Farbe	
		Halbzeug		Farbstruktur	
				Spobu-ABAS-Nr. <b>51896</b>	DIN A4 Maßstab <b>1.5:1</b> Blatt / von <b>1 / 1</b>



# Spohn + Burkhardt

Elektrotechnische Fabrik Blaubeuren

Anschlagkulisse 37° für VCS0

End stop gate 37° for VCS0

Artikel Nr.: 51896

Ident No.:

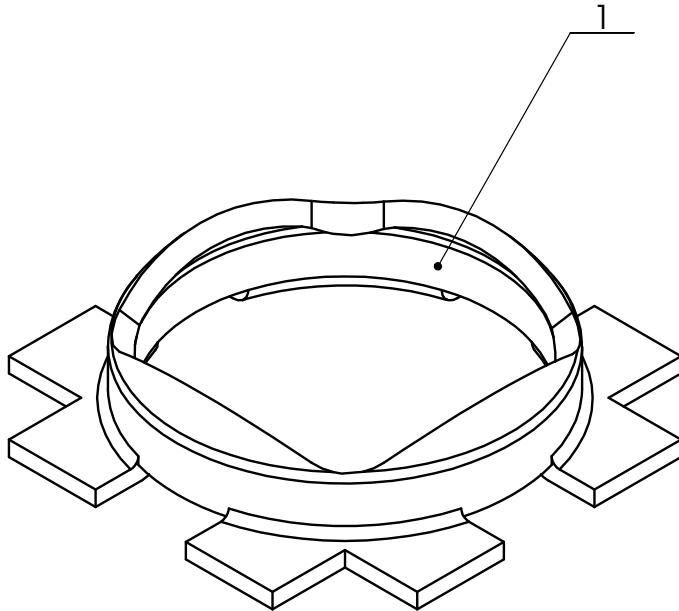

Pos. Nr. Item No.	Typenschlüssel Type code	Bezeichnung Description	Menge Qty.
1	VCS042AK	Anschlagkulisse 37° End stop gate 37°	1