

POS-NR.	BENENNUNG	BESCHREIBUNG	MENGE	ABAS NR.
1	V040KE2	Gummistulpe	1	28748

 Spohn & Burkhardt <small>Elektrotechnische Fabrik Blaubeuren</small> Spohn & Burkhardt GmbH & Co. KG Mauergasse 5 · 89143 Blaubeuren/Germany Tel.: +49 7344 171-0 info@spobu.de Fax: +49 7344 171-99 www.spobu.de	Rev a	21.10.2020	J.Käppeler	Beschreibung 2 geändert; Hinweistext auf Blatt 2 hinzugefügt
		Datum	Name	Zeichnung Nr. EPACK52000
	Erstellt	27. Oktober 2016	G. Hock	Beschreibung: Ersatzteilpaket Gummistulpe Anwendung bei 72x72mm Rosette Joystick: VCS0,CS1
	Geprüft	05.11.2020	T.Frankenhauser	
	Freigeg.	05.11.2020	J.Käppeler	
Gedruckt	05.11.2020			
Allgemeintoleranzen nach DIN ISO 2768 - m Ausdruck kann veraltet sein DIN 6 T1 - Proj.methode 1  Schutzvermerk ISO 16016 beachten	Gewicht	0,03 kg	Oberfl.beh.	Spobu-ABAS-Nr. 52000 DINA4 Maßstab 1:1 Blatt / von 1 / 2
	Material		Nach.beh.	
	Halbzeug		Farbe	
			Farbstruktur	



Artikel Nr. Ident No. : 52000

Ersatzteilpaket Gummistulpe: V040KE2

Anwendung bei 72x72mm Rosette Joystick: VCS0;CS1

Spare parts pack Rubber boot: V040KE2: V040KE2

Application with 72x72mm Rosette Joystick: VCS0;CS1

Einsatztemperatur / Operation temperature : -40°C - +110°C

Material / Material: Neopren / Neoprene

Farbe / Color: schwarz / black

UV-Beständigkeit / UV-Resistance: gut / good

Medienbeständigkeit / Chemical resistance: gut / good

Höhe / Height: 57mm

D1: Ø7,6mm

D2: Ø50,7mm

Gewicht / Weight: 0,03kg

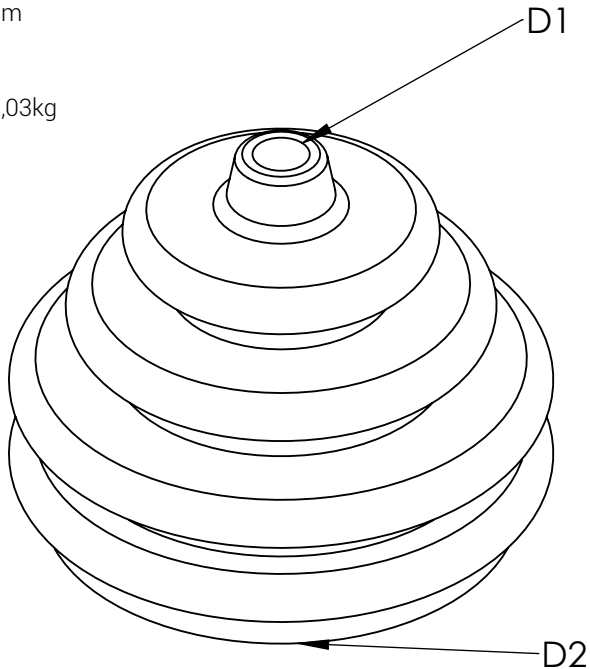

Pos. Nr. Item No.	Typenschlüssel Type code	Bezeichnung	Description	Menge Qty.
1	V040KE2	Gummistulpe für VCS0 und CS1 für 72x72 Rosette	Rubber for VCS0 and CS1 for 72x72 Rosette	1