

POS-NR.	BENENNUNG	BESCHREIBUNG	MENGE	ABAS NR.
1	M024A	Gummistulpe	1	10316

<p>Spohn+Burkhardt <small>Elektrotechnische Fabrik Blaubeuren</small></p> <p>Spohn & Burkhardt GmbH & Co. KG Mauergasse 5 · 89143 Blaubeuren/Germany Tel.: +49 7344 171-0 info@spobu.de Fax: +49 7344 171-99 www.spobu.de</p>	Rev					
		Datum	Name	Zeichnung Nr. EPACK51963		
	Erstellt	18.11.2016	G.Hock	Beschreibung: Gummistulpe M024A für M0		
	Geprüft	09.03.2017	R.Steeb			
	Freigeg.	31.03.2017	G.Hock			
Gedruckt	31.03.2017					
			Oberfl.beh.			
			Nach.beh.			
			Farbe			
			Farbstruktur			
Allgemeintoleranzen nach DIN ISO 2768 - m	Ausdruck kann veraltet sein	Gewicht	0,06 kg	Spobu-ABAS-Nr. 51963	DINA4	
DIN 6 T1 - Proj.methode 1	Schutzvermerk ISO 16016 beachten	Material	Material <nicht festgelegt>		Maßstab 1:1	Blatt / von 1 / 1
		Halbzeug				



Spohn-Burkhardt

Elektrotechnische Fabrik Blaubeuren

Gummistulpe Ø 48 mm für M0

Rubber boot Ø 48 mm for M0

Artikel Nr.: 51963

Ident No.:

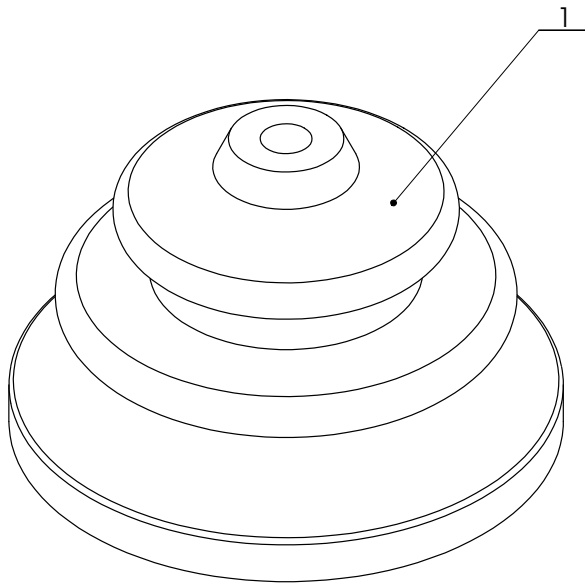

Pos. Nr. Item No.	Typenschlüssel Type code	Bezeichnung Description	Menge Qty.
1	M024A	Gummistulpe Rubber boot	1