

POS-NR.	BENENNUNG	BESCHREIBUNG	MENGE	ABAS NR.
1	HS2-27-UGD	Gummistulpe	1	54163

 Spohn & Burkhardt <small>Elektrotechnische Fabrik Blaubeuren</small> Spohn & Burkhardt GmbH & Co. KG Mauergasse 5 · 89143 Blaubeuren/Germany Tel.: +49 7344 171-0 info@spobu.de Fax: +49 7344 171-99 www.spobu.de	Rev				
		Datum	Name	Zeichnung Nr. EPACK54160	
	Erstellt	01.08.2017	G.Hock	Beschreibung: Ersatzteilpaket Gummistulpe für Gummistulpenhalter S3 für Griff UGD für VNS0 & NNS0 & VCS0	
	Geprüft	22.08.2017	T.Frankenhauser		
	Freigeg.	22.08.2017	G.Hock		
	Gedruckt	22.08.2017			
			Oberfl.beh.	roh	
Allgemeintoleranzen nach DIN ISO 2768 - m Ausdruck kann veraltet sein DIN 6 T1 - Proj.methode 1  Schutzvermerk ISO 16016 beachten	Gewicht	0,09 kg	Nach.beh.		Spobu-ABAS-Nr. 54160
	Material		Farbe		
	Halbzeug		Farbstruktur		
					DINA4 Maßstab 1:1,5 Blatt / von 1 / 1



Spohn + Burkhardt

Elektrotechnische Fabrik Blaubeuren

Gummistulpe HS2-27 UGD für VNS0 & VCS0
Rubber boot HS2-27 UGD for VNS0 & VCS0

Artikel Nr.: 54160
Ident No.:

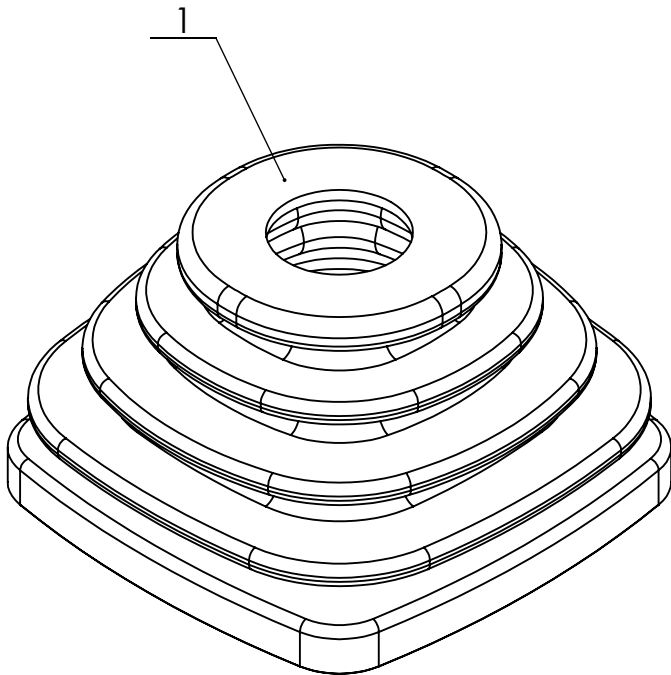

Pos. Nr. Item No.	Typenschlüssel Type code	Bezeichnung Description	Menge Qty.
1	HS2-27-UGD	Gummistulpe S3 für Griff UGD Ruber boot S3 for handle UGD	1