

POS-NR.	BENENNUNG	BESCHREIBUNG	MENGE	ABAS NR.
1	HS2-27	Gummistulpe HS2	1	48827

 Spohn+Burkhardt <small>Elektrotechnische Fabrik Blaubeuren</small> Spohn & Burkhardt GmbH & Co. KG Mauergasse 5 · 89143 Blaubeuren/Germany Tel.: +49 7344 171-0 info@spobu.de Fax: +49 7344 171-99 www.spobu.de	Rev						
		Datum	Name	Zeichnung Nr. EPACK54089			
	Erstellt	17.07.2017	G.Hock	Beschreibung: Ersatzteilpaket Gummistulpe für Gummistulpenhalter S3 für VNS0 & NNS0 & VCS0			
	Geprüft	21.08.2017	T.Frankenhauser				
	Freigegeben	21.08.2017	G.Hock				
Gedruckt	21.08.2017						
			Oberfl.beh.	roh	Spobu-ABAS-Nr. 54089	DINA4	
Allgemeintoleranzen nach DIN ISO 2768 - m	Ausdruck kann veraltet sein	Gewicht	0,09 kg	Nach.beh.		Maßstab	1:2
DIN 6 T1 - Proj.methode 1	Schutzvermerk ISO 16016 beachten	Material		Farbe		Blatt / von	1 / 1
		Halbzeug		Farbstruktur			



Spohn + Burkhardt

Elektrotechnische Fabrik Blaubeuren

Gummistulpe HS2-27 Standard für VNS0 & VCS0

Rubber boot HS2-27 Standard for VNS0 & VCS0

Artikel Nr.: 54089

Ident No.:

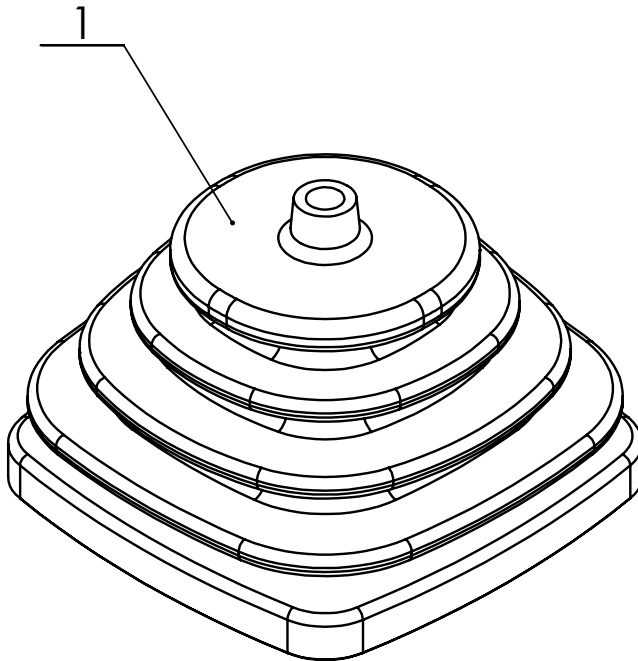

Pos. Nr. Item No.	Typenschlüssel Type code	Bezeichnung Description	Menge Qty.
1	HS2-27	Gummistulpe Rubber boot	1